

D Betriebsanleitung SATA® multi clean™ 2

GB Operating instructions
РУС Руководство по эксплуатации

D: Vor Inbetriebnahme des Gerätes/der Lackierpistole ist die Betriebsanleitung vollständig und eingehend zu lesen, beachten und einzuhalten. Danach ist diese an einem sicheren Platz, für jeden Gerätebenutzer zugänglich, aufzubewahren. Das Gerät/die Lackierpistole darf nur von sachkundigen Personen (Fachmann) in Betrieb genommen werden. Bei unsachgemäßer Benutzung des Gerätes/der Lackierpistole oder jeglicher Veränderung oder Kombination mit ungeeigneten Fremdteilen können Sachschäden, ernste Gesundheitsschäden der eigenen Person, von fremden Personen und Tieren bis hin zum Tode die Folge sein. (z.B. Nichteinhaltung der Betriebsanleitung), für die SATA keinerlei Haftung übernimmt. Die anwendbaren Sicherheitsvorschriften, Arbeitsplatzbestimmungen und Arbeitsschutzvorschriften des jeweiligen Landes oder Verwendungsgebietes des Gerätes/der Lackierpistole sind zu beachten und einzuhalten.

GB: Prior to putting the unit/spray gun into operation, read the operating instructions completely and thoroughly. The stipulations contained therein are to be respected in any case. After that, the operating instructions are to be stored in a safe place, accessible for every user of the equipment. The unit/spray gun may only be put into operation by persons familiar with its use (professionals). Inappropriate use of the unit/spray gun, modification of any kind or combination with inappropriate other parts may cause material damage, serious hazard to the user's, other person's or animal's health or even death (e.g. failure to respect the stipulations laid out in the operating instructions) for which SATA shall not take any responsibility. The applicable safety, workplace and worker health protection regulations of the respective country or area/district in which the system/the spray gun is used are to be respected in any case.

РУС: Перед вводом устройства/окрасочного пистолета в эксплуатацию необходимо внимательно и полностью прочитать руководство по эксплуатации, учесть изложенную в нем информацию и соблюдать ее в ходе дальнейшей эксплуатации. После этого руководство по эксплуатации необходимо хранить в надежном месте, доступном для каждого пользователя устройства. Эксплуатировать устройство/окрасочный пистолет разрешается только квалифицированному персоналу (специалисту). В результате неправильного использования устройства/окрасочного пистолета (например, несоблюдение руководства по эксплуатации), в случае внесения каких-либо изменений или при использовании в сочетании с неподходящими посторонними деталями возможно нанесение материального ущерба, причинение вреда здоровью себе, другим людям и животным, вплоть до летального исхода (например, несоблюдение руководства по эксплуатации), за что компания SATA не несет никакой ответственности. Необходимо учитывать и соблюдать применимые правила техники безопасности, положения об организации рабочих мест и предписания по охране труда, действующие в стране эксплуатации или в сфере применения устройства/окрасочного пистолета.

- D:**
1. Gerätedeckel
 2. Reinigungspinsel
 3. Reinigungsbehälter
 4. Betätigung Waschzyklus
 5. Betätigung Blasen
 6. Betätigung Spülen
 7. Luftanschluß
 8. Spülmittelbehälter
 9. Reinigungsmittelbehälter
 10. Tür
 11. Auffangwanne
 12. Fußbetätigung für Reinigungspinsel

- GB:**
1. Lid assembly with handle
 2. Cleaning brush
 3. Cleaning tank
 4. Cleaning control
 5. Rinsing control
 6. Blowing control
 7. Air line connection
 8. Rinsing agent container
 9. Cleaning agent container
 10. Door
 11. Collection basin
 12. Foot valve for cleaning agent

- РУС:**
1. Крышка устройства
 2. Кисточка для очистки
 3. Емкость для очистки
 4. Элемент управления циклом мойки
 5. Элемент управления продувкой
 6. Элемент управления промывкой
 7. Воздушный разъем
 8. Емкость для промывочного средства
 9. Емкость для чистящего средства
 10. Дверь
 11. Поддон
 12. Ножной привод кисточки для очистки



Abbildung ähnlich
Illustration similar
похоже на рисунок

Beachte: Für Reparatur- und Wartungsarbeiten, Gerät vom Druckluftnetz abkuppeln. Rohre (Schläuche) Durchmesser 75 mm zur Ableitung des Abluftstromes anschließen. Der Abluftstrom der Absaugung ist nicht in die Arbeitsräume bzw. sonstigen Räume einzuleiten, sondern in das Freie so abzuführen, daß die örtlichen Bauvorschriften bezüglich der Abluftkamine beachtet werden (Einleitung in vorhandene Abluftkamine, etc.). Die Bauvorschriften geben an, wie hoch die Abluftkamine über Dach anzubringen sind usw. Absaugung nie außer Funktion setzen, damit Spülluft entweichen kann. Während des Wasch- und Spülvorganges darf eine externe Absaugung nicht saugen, da sonst extreme Reinigungsmittelverluste auftreten. Waschanlage nur mit ausreichend Reinigungsmittel betreiben (nie leer laufen lassen-Zerstörungsgefahr!). Ausreichender Füllstand bzw. möglicher Überlauf der Behälter täglich kontrollieren gegebenenfalls wechseln.

Note: Disconnect gun cleaner from air line for repair and maintenance work. Connect tubes (hoses) diameter 3 inch for taking the exhaust air. The exhaust air stream of the suction unit must not be conveyed into work areas or other rooms but into the open; in a way that the local construction regulations concerning exhaust chimneys are complied with (exhaust conveyance into existing exhaust chimneys etc.). The construction regulations include details about the respective height at which the exhaust chimneys have to be mounted above the roof, etc. Never shut off suction unit, to suck off solvent contaminated air. During washing and rinsing the external exhaust unit must not be active since this will lead to high losses in solvent quantities. Only operate cleaner with sufficient amount of cleaning solvents (never operate it empty - as this may cause damage!) On a daily basis check if the level of solvent is insufficient and/or if it may overflow, and change the basins accordingly.

Внимание: при проведении работ по ремонту и техническому обслуживанию необходимо отключить устройство от пневмосети. Подключить трубы (шланги) диаметром 75 мм для отвода потока воздуха. Поток воздуха, отводимого вытяжной системой, не направлять в рабочие и/или другие помещения, а отводить наружу таким образом, чтобы были соблюдены все местные строительные нормы, касающиеся отводящих вытяжных труб (отвод в имеющиеся отводящие вытяжные трубы и т. д.). В строительных нормах указано, на какой высоте над крышей должны устанавливаться отводящие вытяжные трубы и т. д. Никогда не выключать вытяжку для удаления продувочного воздуха. Во время процессов мойки и промывки внешняя вытяжка не должна работать, в противном случае это приведет к значительным потерям чистящего средства. Эксплуатировать моечную установку только с достаточным количеством чистящего средства (никогда не запускать в порожнем состоянии – существует опасность деструкции!). Достаточность уровня заполнения и/или возможное переполнение емкости необходимо контролировать ежедневно, при необходимости производить замену.

Der Einsatz dieses Produktes in explosionsgefährdeten Bereichen der Zone 0 ist verboten.

The use of this product in explosion hazard areas Zone 0 is prohibited.

Использование данного изделия на взрывоопасных территориях зоны 0 запрещено.

SATA multi clean 2 Betriebsanleitung / Operating instructions / Руководство по эксплуатации

Lieferausführung und technische Daten:

SATA multi clean kpl. mit integrierter Absaugeinrichtung, Spritzdüsen, Deckelreinigung, Vorreinigungspinsel mit Injektorpumpe, 2 Filtermatten, automatischem Waschzyklus, Blas- und Spüleinrichtung, Notausschalter bei Deckelöffnung, 3 Federspannen (für Pistolenabzug). 2 leere Reinigungsmittelbehälter, Auffangwanne und Schnellkupplungsnipl G 1/4 a (nicht montiert), Erdungskabel.

Luftverbrauch: ca. 90 NI/min bei 5-6 bar
Spülmenge: ca. 0,1 l pro Vorgang
Arbeitsbetriebsüberdruck: 4bar
Abmessung: 660 x 1000 x 380
Gewicht: 33 kg

1. Funktionsbeschreibung

Das SATA multi clean 2 dient zum Reinigen von Lackierpistolen (besonders mit Fließbecher), ohne daß der Becher und die Luftkappe abgeschraubt werden müssen. Pistolenvorreinigung (außen) mittels Bürste. Während des Waschvorganges wird die Lackierpistole mit Druckluft über den Luftanschluß der Pistole freigeblasen, so daß die Waschlüssigkeit nicht in die Luftkanäle der Pistole eindringen kann und sich keine Ablagerungen darin bilden können. **Achtung:** Zur Erzielung des optimalen Spülergebnisses im Anschluß an den Waschvorgang werden die Waschmittelleitungen durch Betätigung des Blasknopfes vollständig entleert. Bei anschließender Betätigung des Spülknopfes wird die Lackierpistole innen wie auch außen, sowie der Becherdeckel gespült! Bei Bedarf kann der Spülvorgang nach 30 sek. wiederholt werden, der Reinigungsmittelbedarf liegt bei 0,1 l je Spülvorgang. Beim Öffnen des Gerätedeckels wird die automatische Absaugung eingeschaltet. Bei geschlossenem Gerätedeckel ist die Absaugung ausgeschaltet. Der Vorreinigungspinsel wird nach dem Betätigen des Fußventils mit Spülflüssigkeit versorgt. Die Waschlüssigkeit, sowie die Spülflüssigkeit werden in der unter dem Lochblech im Reinigungsmittelbehälter angeordneten Filtermatten vorgereinigt, wobei beide Medien in den Reinigungsmittelbehälter zurückfließen (bei geöffnetem Hahn) und diesen immer mehr auffüllen, daher muß dieser Behälter rechtzeitig gewechselt werden. Die Filtermatte ist bei jedem Wechsel des Reinigungsmittelbehälters herauszunehmen und zu reinigen bzw. zu ersetzen. Zur Reinigung der Filtermatte diese vollständig trocken lassen und gut ausklopfen. Die Pistolenvorreinigungsmaschine ist sowohl für lösemittelhaltige, als auch für wasserverdünnbare Materialien geeignet. Das SATA multi clean darf jedoch nur mit wasserhaltigen oder nur mit lösemittelhaltigen Materialien betrieben werden. Beim Wechselbetrieb treten Funktionsstörungen auf.

2. Inbetriebnahme

1. Lose beigelegten Türgriff und Klemmfeder mittels den mitgelieferten Befestigungsschrauben an die Gerätetür montieren.
2. Pistolenvorreinigungsmaschine über höhenverstellbare Standfüße ausrichten und auf Höhe einstellen, Erdungsleitung anschließen.
3. Den bis zur Markierung (24 cm) gefüllten Reinigungsmittelbehälter unter den Spülanschluß, rechts, stellen (ungebrauchtes Reinigungsmittel).
4. Ebenfalls den bis zur Markierung gefüllten Reinigungsmittelbehälter für den Waschzyklus unter den Anschluß, links, stellen (2 Rohre ineinander mit Schnellkupplung für Waschbehälteranschluß) Schnellkupplung kuppeln und Hahn öffnen.
Achtung: Beide Reinigungsmittelbehälter müssen in der fahrbaren Auffangwanne stehen und diese muss wiederum mit der Erdungsleitung (Pos. 11) geerdet werden.
5. Reinigungsbürste innenliegend. Vorreinigung des Pistolenkörpers (außen) mittels Bürste: Deckel öffnen, Bürste aus Halterung entnehmen und auf zu reinigende Pistole richten, Reinigungsmittel durch betätigen des Fußventils zuführen.
Achtung: Reinigungsbürste nicht auf Personen und Tiere richten.
6. Gerät mit Luftnetz verbinden und mit gefilterter Druckluft betreiben. Es muß mindestens ein Wasserabscheider und ein Feinfilter vorgeschaltet sein (z.B. 444) (5-6 bar, Luftverbrauch ca. 90 NI/min.)

Scope of supplies and technical data:

SATA multi clean complete with built-in suction unit, spray nozzles, cup and lid cleaning, pre-cleaning brush with injector pump, filter mat, automatic cleaning cycle, blowing and rinsing device, emergency cut-off in case of lid opening, 3 trigger lock springs and 2 empty cleaning agent containers, collection basin and quick coupling nipple G 1/4 outside thread, grounding wire
Air consumption: 90 NI/min/3.5 cfm at 5-6 bar
75-90 psi operating pressure
Cleaning agent amount: approx. 0.1 l per cleaning
Gun inlet pressure: 4 bar / 58 psi
Dimensions: 660 x 1000 x 380
Weight: 33 kg

1. Operating description

SATA multi clean 2 is used for spray gun (especially with gravity flow cup) cleaning without removing the gravity flow cup and the air cap. Pre-cleaning (outside) with brush. During the cleaning process a barrier of compressed air prevents cleaning agent from penetrating the spray gun air channels in order to avoid the accumulation of residues. The air barrier can be adjusted according to operational requirements. **Note:** The cleaning agent tubes will empty when the blow control is activated. When the rinsing control is pushed the spray gun will be internally and externally rinsed as well as the cup lid. If necessary the rinsing process can be repeated after 30 seconds, solvent consumption approx. 0,1 l respectively. Upon opening the appliance lid, the automatic suction unit is switched on. The exhaust suction unit is switched off when the appliance lid is closed. The pre-cleaning-brush is supplied with rinsing agent after working the foot valve. The cleaning and rinsing agents are pre-cleaned by filter mats located under the perforated base plate at the bottom of the cleaning tank where both agents flow back into the cleaning agent container (with cock open). Note, the cleaning agent container will rapidly fill and must be changed before it overflows. The filter mat must be removed and cleaned - if necessary replaced - each time the cleaning agent container is changed. For cleaning the filter mat, let it dry and knock it carpet-style. The spray gun cleaner is suitable for solvent based and water borne materials. SATA multi clean can only be operated either with water borne or with solvent-based materials. Problems occur on shifting operations.

2. Putting cleaner into operation

1. Mount separately added door handle and clamping spring to the appliance door by means of the included fixing screws
2. Connect exhaust system. Level and adjust the height of the gun cleaner by height-adjustable base, connect earth wire.
3. Place the cleaning agent container, filled up to the marking (24 cm), under the rinsing connection at the right (unused cleaning agent).
4. Place the cleaning agent container for the washing cycle, also filled up to the marking, under the rinsing connection at the left (Two tubes in one with quick coupling for tank connection) operate quick coupling and open the valve.
Attention: Both cleaning agent containers must be placed into the mobile collection basin and it must be grounded by means of the grounding cable (pos. 11)
5. Cleaning brush inside. Prepurification of the spray gun body (outside) with brush:
Open the lid, take brush from the holder and direct towards the spray gun to be cleaned, add cleansing agent by working the foot valve
Attention: Do not direct cleaning brush towards persons and animals.
6. Connect cleaner to air line and operate it with clean purified compressed air. Air must go through minimum one water separator and one fine filter before (444) (5-6 bar/75-90 psi, air consumption approx. 90 NI/min. - 3,5 cfm).

Поставляемое исполнение и технические характеристики:

SATA multi clean в комплекте со встроенным вытяжным устройством, распылительными форсунками, системой очистки крышки, кисточкой для предварительной очистки со струйным насосом, 2 фильтрующими холстами, автоматическим циклом мойки, устройством продувки и промывки, аварийным выключателем при открытии крышки, 3 пружинными фиксаторами (для спусковой скобы пистолета), 2 пустые емкости для чистящего средства, поддон и быстросоединяемые ниппели G 1/4 а (не установлены), заземляющий кабель.

Расход воздуха: около 90 нормолитров в минуту при давлении 5-6 бар
Расход промывочной воды: около 0,1 л на каждый процесс

Рабочее избыточное давление: 4 бар
Размеры: 660 x 1000 x 380
Вес: 33 кг

1. Описание функционирования

Устройство SATA multi clean 2 предназначено для очистки окрасочных пистолетов (особенно с самотечным бачком) без отвинчивания бачка и воздушной насадки. Предварительная очистка пистолета (снаружи) с помощью щетки. В процессе мойки окрасочный пистолет продувается сжатым воздухом через воздушный насадок пистолета таким образом, чтобы моющая жидкость не могла попасть в воздушные каналы пистолета и не послужила причиной образования в них отложений. **Внимание:** для достижения оптимального результата промывки после процесса мойки трубопроводы для моющего средства полностью опорожняются путем нажатия кнопки продувки. При последующем нажатии кнопки промывки окрасочный пистолет, а также крышка бачка промываются изнутри и снаружи! При необходимости процесс промывки можно повторить через 30 секунд, на каждый процесс промывки требуется 0,1 л чистящего средства. При открытии крышки устройства включается автоматическая вытяжка. При закрытой крышке устройства вытяжка выключена. Кисточка для предварительной очистки после нажатия ногового клапана обеспечивает поступление промывочной жидкости. Моющая жидкость, а также промывочная жидкость, предварительно очищаются в фильтрующих холстах, которые расположены под перфорированным металлическим листом в емкости для очистки. При этом обе среды стекают обратно в емкость для чистящего средства (если кран открыт), постоянно заполняя ее, поэтому данную емкость необходимо своевременно менять. При каждой смене емкости для чистящего средства необходимо вынимать и очищать/заменять фильтрующий холст. Для очистки фильтрующего холста его необходимо полностью высушить и хорошо встряхнуть/выбить. Моющая машина для пистолетов подходит как для материалов, содержащих растворители, так и для материалов, разбавляемых водой. Однако устройство SATA multi clean можно использовать либо только с водосодержащими, либо только с содержащими растворители материалами. При смешанной эксплуатации возникают неисправности.

2. Ввод в эксплуатацию

1. Установить на дверь устройства прилагаемые пружинные зажимы и дверную ручку, используя входящие в комплект поставки крепежные болты.
2. Моечную машину для пистолетов необходимо выровнять с помощью регулируемых по высоте ножек и установить на нужную высоту, подключить заземляющий провод.
3. Поставить наполненную до отметки (24 см) емкость для чистящего средства под промывочным штуцером справа (неиспользованное чистящее средство).
4. Таким же образом поставить наполненную до отметки емкость для чистящего средства для цикла мойки под штуцером слева (2 трубы соединить друг с другом с помощью быстроразъемной муфты для подключения моечной емкости), соединить быстроразъемное соединение и открыть кран.
Внимание: обе емкости для чистящего средства должны стоять в передвижном поддоне, который в свою очередь должен быть заземлен с помощью заземляющего провода (поз. 11).
5. Внутренняя чистящая щетка. Предварительная очистка корпуса пистолета (снаружи) с помощью щетки: открыть крышку, достать щетку из держателя и направить на очищаемый пистолет, подать чистящее средство путем задействования ногового клапана.
Внимание: не направлять чистящую щетку на людей и животных.
6. Подключить устройство к пневмосети и подать отфильтрованный сжатый воздух. Предварительно должен быть подключен как минимум один водоотделитель и фильтр тонкой очистки (например, 444) (5-6 бар, расход воздуха около 90 нормолитров в минуту).

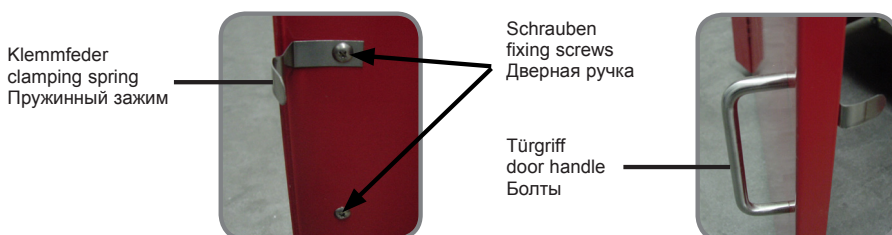

SATA multi clean 2 Betriebsanleitung / Operating instructions / Руководство по эксплуатации

- Vollständig entleerte Pistole** bei entferntem Becherdeckel, mit Becher voraus mittig auf lange Spritzdüse aufsetzen (Bild 1)
Achtung: Niemals die Pistole in den Waschbehälter entleeren.
- Luftanschluß (keglicher Kunststoffstöpsel) in den Luftanschluß der Pistole fest einstecken (leichte Drehbewegung).
- Mit beigelegter Federspanne Pistole abziehen.
- Becherdeckel bei entfernter Tropfsperre (evt. auf Lochblech auflegen) auf Drahtbügel aufsetzen (Bild 2).
- Gerätedeckel schließen und Waschzyklus starten. Gewünschte Waschzeit vorwählen (max. 3 min).
- Nach Beendigung des Waschzyklusses Blasknopf ca. 5 Sekunden drücken.
- Anschließend Spülknopf ca. 5 Sekunden drücken. Bei ungenügender Spülung Vorgang nach ca. 30 Sekunden wiederholen, Blasknopf ca. 5 Sekunden drücken.
- Pistole nach 30 Sekunden entnehmen, sofort durchblasen und bei Bedarf abwischen. Es ist darauf zu achten, daß Luft- und Farbdüse frei von Lackresten sind (Luftdüse abschrauben und innen auf Rückstände prüfen, ggf. ausblasen).
- Becherdeckel entnehmen und Tropfsperre einsetzen.
- Gerätedeckel immer bei Nichtbenutzung schließen (Absaugung).

3. Nachfüllen und Entleeren der Reinigungsmittelbehälter

Zum Nachfüllen und Entleeren der Reinigungsmittelbehälter, werden diese mittels der fahrbaren Auffangwanne aus der Pistolenwaschanlage herausgefahren. Für diesen Vorgang muß zuerst das Doppelansaugrohr (Pos. 21) abgekuppelt, nach dem Schließen des Hahnes, werden.

4. Wartung und Reinigung Wechsel der Filtermatte

Bei jedem Nachfüllen und Entleeren der Reinigungsmittelbehälter sollte die Filtermatte, Bestell-Nr. 38042, ersetzt werden. Bedingt durch die neue Filtermatte verlängert sich die, mögliche Gebrauchsdauer des Reinigungsmittels.

Vorgehensweise:

- Gerätedeckelrand auf Ablagerungen prüfen, ggf. reinigen.
- Filtermatte wie folgt ersetzen:
 - Lage des Drahtbügels auf dem Lochblech markieren und entnehmen.
 - Lochblech durch verkantet entnehmen.
 - Trockene Filtermatte entnehmen.
 - Neue Filtermatte lagerichtig einsetzen (Ausstanzungen beachten!).
 - Lochblech lagerichtig wieder einsetzen und Drahtbügel an den markierten Stellen wieder einlegen.
- Spül- bzw. Reinigungsmittelbehälter bei Bedarf wie unter (2.) ff. beschrieben ersetzen (Hahn schließen).

Beachten: Bei zu starker Verschmutzung der Waschflüssigkeit und Schmutzsumpf im Waschmittelbehälter verkürzt sich die Lebensdauer der Doppelmembranpumpe und führt zum Erlöschen der Werksgarantie

- Place totally emptied spray gun** with cup lid removed and with cup ahead on to the long cleaning nozzle (picture 1).
Please note: Never empty the gun into the washing basin.
- Fix air supply (conical PVC plug) to spray gun air inlet (slightly turning movement).
- Open gun trigger and secure it with the trigger lock spring.
- Fix cup lid having removed non-drip control to lid holder (picture 2) or lay it on perforated base plate.
- Close cleaner lid and start cleaning cycle. Select required cleaning time (maximum 3 minutes).
- After cleaning cycle has stopped push blow control for 5 seconds.
- Afterwards push rinsing control for approx. 5 seconds. If rinsing is not sufficient repeat rinsing action after approximately 30 seconds. Push blow control for approx. 5 seconds.
- Remove spray gun after 30 seconds. Blow it dry and wipe clean. Make sure that any paint residues are totally removed from air carps and fluid tips (remove fluid tip and check fluid passage).
- Take cup lid and insert non-drip control.
- Always close appliance lid when not in use (exhaust suction unit).

3. Refilling and emptying the cleaning agent containers

For the refilling and emptying of the cleaning agent containers, they are to be moved out of the washing machine by means of the mobile collection basin.

Before doing this, the double suction pipe (item 21) has to be disengaged after having closed the tap.

4. Maintenance and cleaning Changing of the filter

Every time the cleaning agent containers are refilled and emptied, the filter mat, order n° 38042 should be replaced. Due to the new filter mat the power of the cleaning agent might last for a longer time.

Procedure:

- Check cleaning container lid for paint residues.
- Replace filter mat, product nr. 38042 as follows (slow drain):
 - Mark wire bow position on the perforated base plate and remove wire bow.
 - Remove perforated base plate by tilting.
 - Remove dry filter mat.
 - Instal new filter mat in proper position (remind cut-outs!).
 - Reposition perforated base plate and fix wire bow in the marked position. When replacing cleaning agent base check filter mat and replace it if necessary.
- Replace rinsing and cleaning agent container as described under point 2 (close ball valve).

Warning: In case of heavy dirtiness of the washing liquid and dirt sump in the cleaning agent basin, the lifetime of the double diaphragm pump will decrease and the factory-warranty will expire.

- Насадить **полностью опорожненный пистолет** без крышки бачка с направленным вперед бачком посередине на длинную распылительную форсунку (рис. 1).
Внимание: никогда не сливать содержимое пистолета в моечную емкость.
- Прочно вставить воздушный разъем (конический пластмассовый штекер) в воздушный разъем пистолета (легким поворотным движением).
- Нажать спусковую скобу пистолета и закрепить прилагаемым пружинным фиксатором.
- Насадить крышку бачка, предварительно удалив блокиратор капель (возможно, положить на перфорированный металлический лист), на проволочную скобу (рис. 2).
- Закрыть крышку устройства и запустить цикл мойки. Установить нужное время мойки (не более 3 минут).
- После завершения цикла мойки нажать и удерживать кнопку продувки примерно в течение 5 секунд.
- Затем нажать и удерживать кнопку промывки примерно в течение 5 секунд. При недостаточной промывке повторить процесс примерно через 30 секунд, нажать и удерживать кнопку продувки примерно в течение 5 секунд.
- Снять пистолет через 30 секунд, сразу же продуть и при необходимости вытереть. Необходимо следить за тем, чтобы в воздушной и красящей форсунках не было остатков лака (отвинтить воздушную форсунку и проверить на наличие остатков внутри, при необходимости выдуть).
- Снять крышку бачка и установить блокиратор капель.
- Если устройство не используется, крышка устройства должна быть всегда закрыта (вытяжка).

3. Доливка и опорожнение емкостей для чистящего средства

Для доливки и опорожнения емкостей для чистящего средства они выдвигаются из установки для мойки пистолетов при помощи передвижного поддона. Для осуществления этого процесса после закрытия крана сначала необходимо отсоединить двойную всасывающую трубу (поз. 21).

4. Техническое обслуживание и очистка Замена фильтрующего холста

Фильтрующий холст (№ для заказа 38042) необходимо заменять при каждой доливке и опорожнении емкостей для чистящего средства. Возможный срок службы чистящего средства увеличивается при использовании нового фильтрующего холста.

Порядок действий:

- Проверить край крышки устройства на наличие отложений, при необходимости очистить.
- Заменить фильтрующий холст следующим образом:
 - Отметить положение проволочной скобы на перфорированном металлическом листе и достать ее.
 - Извлечь перфорированный металлический лист, наклонив его.
 - Достать сухой фильтрующий холст.
 - Установить новый фильтрующий холст в правильном положении (учитывая просечки!).
 - Снова установить перфорированный металлический лист в правильное положение и уложить проволочную скобу на отмеченные места.
- При необходимости заменить емкости для промывочного/чистящего средства, как описано в пункте (2.) и далее (закрыть кран).

Внимание: сильное загрязнение моющей жидкости и застой грязи в емкости для моющего средства приводит к сокращению срока службы насоса с двойной мембраной и к прекращению действия заводской гарантии.

Bild 1 - Picture 1 - изображение 1



Bild 2 - Picture 2 - изображение 2

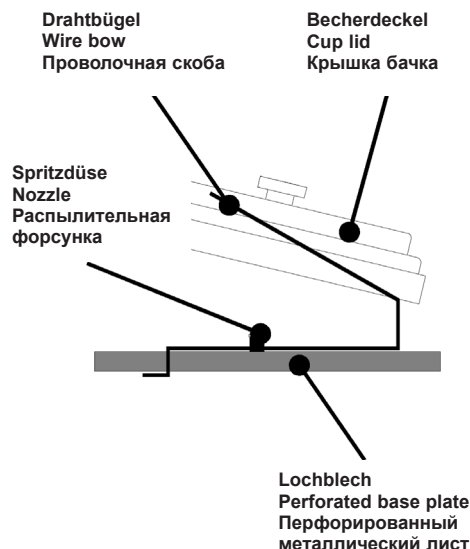

SATA multi clean 2 Betriebsanleitung / Operating instructions / Руководство по эксплуатации

Teile Nr. Part N° Часть	Bestell-Nr. Order N° Заказать	Artikelbezeichnung	Product description	Наименование артикула
2	40683	Schnellabschaltventil	Quick shut-off valve	Клапан быстрого отключения
5	40949	Betätigung Waschzyklus kpl.	Mechanical timer assembly	Элемент управления циклом мойки в сборе
7	48330	Blasventil und Spülventil kpl.	Blow control valve and Rinse	Удар регулирующий клапан и промывать
9	17814	Reinigungsmittelpumpe	Pump assembly	Насос для чистящего средства
10	40790	4-Wege-Ventil kpl.	4-way-valve	4-ходовой клапан в сборе
12	18028	Ansaugrohr für Reinigungspinsel	Suction pipe for cleaning brush	Всасывающая труба для кисточки для очистки
13	59204	Spülpumpe	Rinsing pump assembly	Промывочный насос
16	17780	Luftventil	Air valve, foot pedal	Воздушный клапан
21	45864	Doppelrohransaugung mit Schnellkupplung	Suction pipe assembly with quick coupling	Двухтрубная система всасывания с быстроразъемной муфтой
23	45039	Kugelhahn kpl.	Ball valve assembly	Шаровой кран в сборе
24	41723	Spritzdüse (kurz)	Nozzle (short)	Распылительная форсунка (короткая)
25	40741	Spritzdüse (kurz)	Nozzle (short)	Распылительная форсунка (короткая)
26	41715	Lochblech	Perforated base plate	Перфорированный металлический лист
27	38042	Filtermatte	Filter pad	Фильтрующий холст
24/25/28/30/32	77636	Spülkreuz, kpl.	Rinsing device, cpl.	Промывочная крестовина, в сборе
29	40840	Becherdeckelhalter	Cup lid holder	Держатель крышки бачка
30	40824	Spritzdüse für Becher (lang)	Nozzle for cup (long)	Распылительная форсунка для бачка (длинная)
31	28209	Luftanschluß für Pistole	Air supply connector	Воздушный разъем для пистолета
34	18648	Reinigungspinsel	Manual brush	Кисточка для очистки
35	188904	Nippel für Kugelhahn 45039	Nipple for ball valve 45039	Ниппель для шарового крана 45039

* kein Ersatzteil / no spare part / не является запчастью

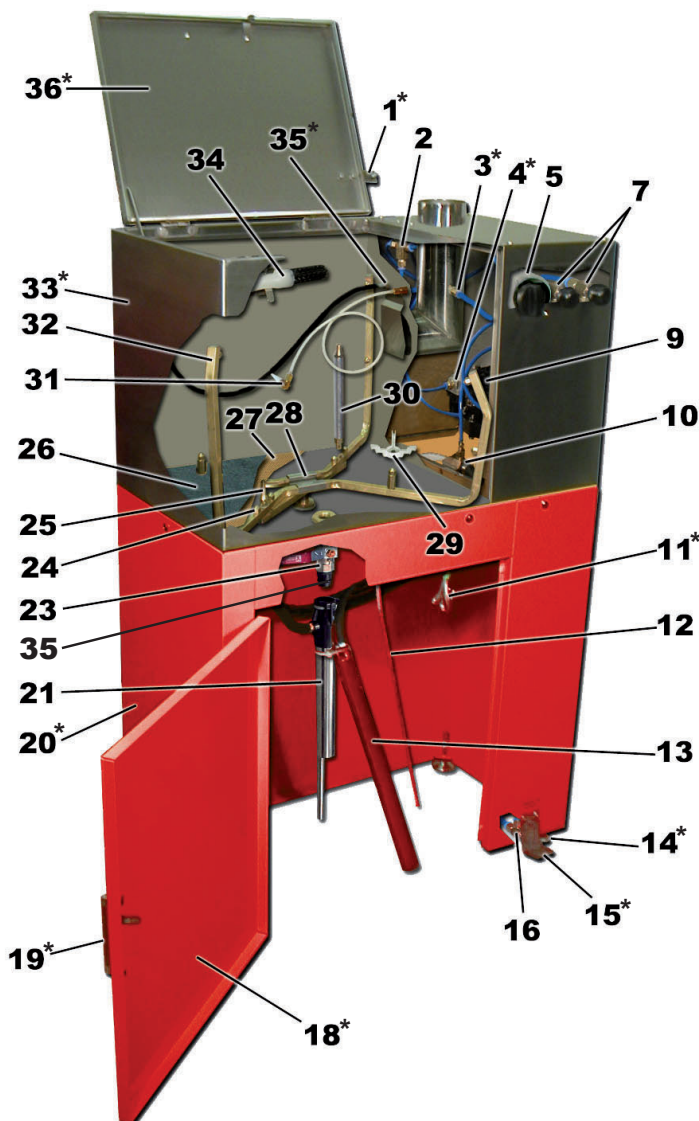

Weitere Ersatzteile:

Art.Nr. 53942	Schnellkupplungs-nippel G 1/4 für Luften-gang
Art.Nr. 49072	Reinigungsmittelbehälter Inhalt 15 Liter (leer)
Art.Nr. 26815	Absaug-schlauch
Art.Nr. 77636	Spülkreuz, kpl.
Art.Nr. 21188	Druckminderer, kpl.
Art.Nr. 40907	Federspanne

Further spare parts

Art.No. 53942	Quick coupling nipple G 1/4 BSP (air inlet)
Art.No. 49072	Cleaning agent container contents 15 litres (empty)
Art.No. 26815	Aluminum hose for suction unit
Art.No. 77636	Rinsing device, complete
Art.No. 21188	Pressure regulator, complete
Art.No. 40907	Spring clasp

Другие запчасти:

Номер артикула 53942	Быстросоединяемый ниппель G 1/4 для входного отверстия для воздуха
Номер артикула 49072	Емкость для чистящего средства Объем 15 литров (пустая)
Номер артикула 26815	Вытяжной шланг
Номер артикула 77636	Промывочная крестовина, в сборе
Номер артикула 21188	Редуктор, в сборе
Номер артикула 40907	Пружинный фиксатор

Pos. 23

Dargestellt ist Hebel in Querstellung = geschlossen
Hebel senkrecht nach unten = offen

Ball tap handle in horizontal position = Closed.

Ball valve in vertical position = Open.

Рычаг изображен в поперечном положении = закрыт

Рычаг вертикально вниз = открыт

SATA multi clean 2 Betriebsanleitung / Operating instructions / Руководство по эксплуатации

Teile Nr. Part N° Часть	Bestell-Nr. Order N° Заказать	Artikelbezeichnung	Product description	Наименование артикула
4	40683	Schnellabschaltventil	Quick shut-off valve	Клапан быстрого отключения
5	48330	Spülventil bzw. Blasventil mit Knopf	Rinse/Blow control valve, cpl.	Промывочный клапан / продувочный клапан с кнопкой
8	17780	Luftventil für Fußpedal	Air valve, foot pedal	Воздушный клапан для ножной педали
9	17814	Doppelmembranpumpe	Pump assembly	Насос с двойной мембраной
10/13	49072	Reinigungsmittelbehälter	Cleaning agent container	Емкость для чистящего средства
11	40949	Betätigung Waschzyklus	Mechanical timer assembly	Элемент управления циклом мойки
12	45864	Doppelrohransaugung mit Schnellkupplung	Suction pipe assembly with quick coupling	Двухтрубная система всасывания с быстроразъемной муфтой
14	18028	Ansaugrohr für Reinigungspinsel	Suction pipe for cleaning brush	Всасывающая труба для кисточки для очистки
15	59204	Spülpumpe	Rinsing pump assembly	Промывочный насос
16		Verschraubung	Screwing	Резьбовое соединение
17	40790	4-Wege-Ventil	4-way-valve	4-ходовой клапан
18	zu Pos. 22	Verbindungsrohr	Connection pipe	Соединительная труба
19	41723	Spritzdüse	Nozzle (short)	Распылительная форсунка
20	40741	Spritzdüse (kurz)	Nozzle (long)	Распылительная форсунка (короткая)
21	28209	Luftanschluß für Pistole, kpl.	Air supply connector	Воздушный разъем для пистолета, в сборе
22	77636	Spülkreuz, kpl.	rinsing device, cpl.	Промывочная крестовина, в сборе
23+24	18648	Reinigungspinsel, kpl. mit Schlauch	Manual brush, cpl. with hose	Кисточка для очистки, в сборе со шлангом

* kein Ersatzteil / no spare part / pas de pièce de rechange!

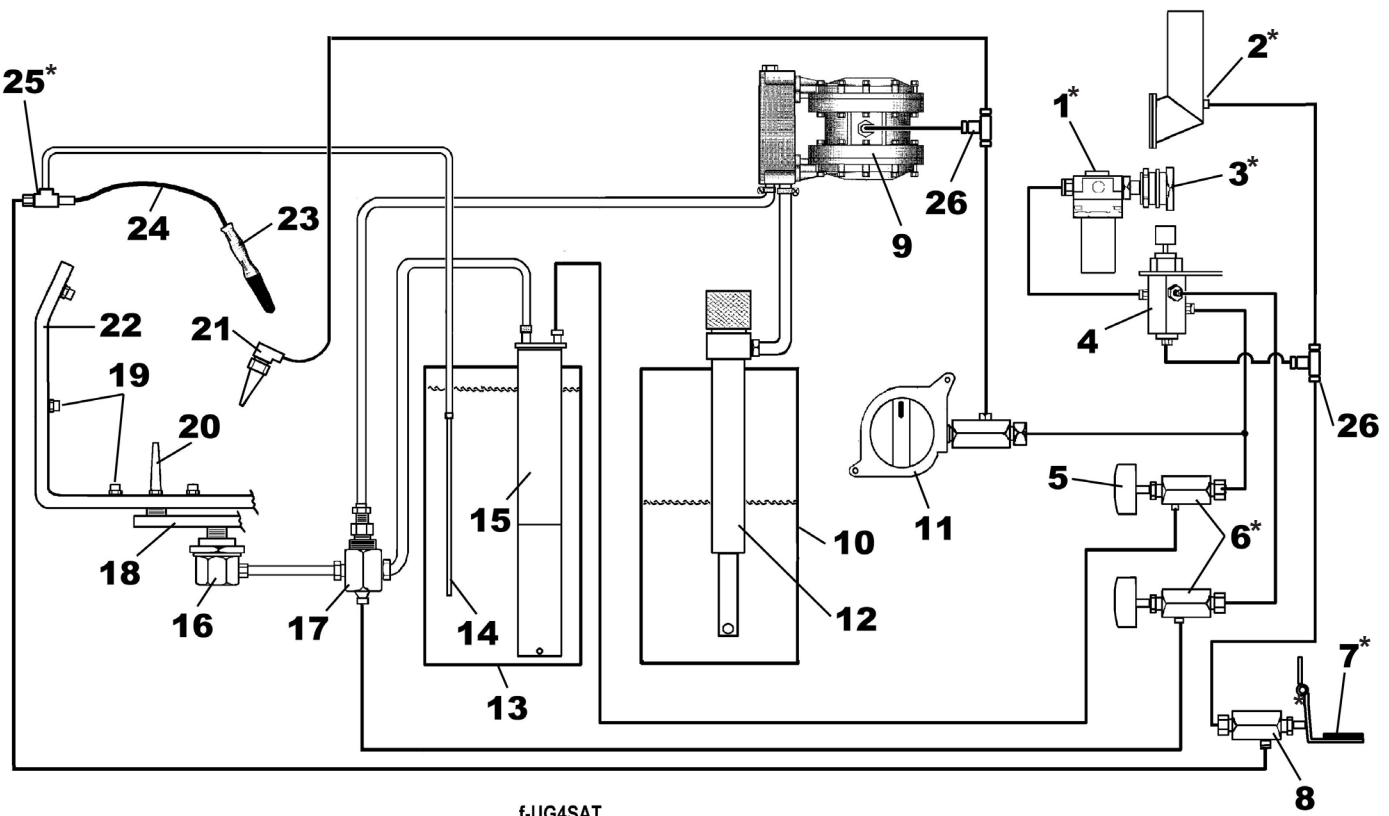

SATA multi clean 2 Betriebsanleitung / Operating instructions / Руководство по эксплуатации

5. Aufstellhinweis

Beachte:

Gerät während des Waschvorgangs nicht öffnen. Gerät in gut be- und entlüfteter Umgebung aufstellen, mit Erdungskabel sicher erden (ex-Schutzvorschriften des jeweiligen Einsatzlandes beachten). Nicht in der Nähe von starken Wärmequellen, offenen Flammen, brennenden Zigaretten usw. betreiben. Die Art des Reinigungsmittels (Lösemittel/Wasser) ist beim Lacklieferanten nachzufragen.

Beim Betrieb, Öffnen des Gerätes können explosive, brennbare Gemische entstehen. Die Aufstellung der Maschine und deren Betrieb hat deshalb unter Einhaltung der ATEX Richtlinien und der gültigen Vorschriften (z.B. BGI 740) zu erfolgen.

Bei der Aufstellung des Gerätes muss der Wagen für die Reinigungsbehälter über die im Innern des Gerätes befindlichen Erdungsleitungen mit Anschlussklemmen verbunden werden

6. Garantiebedingungen

Für derartige Geräte leisten wir eine Garantie von 12 Monaten, die mit dem Tage des Verkaufs an den Endabnehmer beginnt.

Die Garantie erstreckt sich auf den Materialwert von Teilen mit Fabrikations- und Materialfehlern, die sich innerhalb der Garantiezeit herausstellen. Ausgeschlossen sind Schäden, die durch ungeeignete oder unsachgemäße Verwendung, fehlerhafte Montage, bzw. Inbetriebsetzung durch den Käufer oder durch Dritte, natürliche Abnutzung, fehlerhafte Behandlung oder Wartung, ungeeignete Spritzmaterialien, Austauschwerkstoffe und chemische wie Laugen und Säuren, elektrochemische oder elektrische Einflüsse entstehen, sofern die Schäden nicht auf ein Verschulden von uns zurückzuführen sind.

Schmirgelnde Spritzmaterialien, wie z.B. Bleimennige, Dispersionen, Glasuren, flüssige Schmirgel, o.ä. verringern die Lebensdauer von Ventilen, Packungen, Pistole und Düse. Hierauf zurückzuführende Verschleißerscheinungen sind durch diese Garantie nicht gedeckt. Das Gerät ist unverzüglich nach Empfang zu kontrollieren. Offensichtliche Mängel sind bei Vermeidung des Verlustes der Mängelrechte innerhalb von 14 Tagen nach Empfang des Gerätes der Lieferfirma oder uns schriftlich mitzuteilen.

Weitergehende Ansprüche jeglicher Art, insbesondere auf Schadenersatz, sind ausgeschlossen. Das gilt auch für Schäden, die bei Beratung, Einarbeitung und Vorführung entstehen. Wünscht der Käufer sofortige Reparatur oder Ersatz, bevor festgestellt ist, ob von uns eine Ersatzpflicht besteht, so erfolgt die Ersatzlieferung oder Reparatur gegen Berechnung und Bezahlung des jeweiligen Tagespreises. Stellt sich bei der Überprüfung der Mängelrüge heraus, daß ein Garantieanspruch besteht, erhält der Käufer für die berechnete Reparatur oder Ersatzlieferung eine Gutschrift entsprechend der Garantieleistung. Teile, für die Ersatz geliefert wurde, gehen in unser Eigentum über. Mängelrügen oder sonstige Beanstandungen berechtigen den Käufer bzw. Auftraggeber nicht, die Bezahlung zu verweigern oder zu verzögern. Versand des Gerätes hat an uns spesenfrei zu erfolgen. Montagekosten (Arbeitszeit- und Fahrtkosten) sowie Fracht- und Verpackungsspesen können wir nicht übernehmen. Hier gelten unsere Montagebedingungen. Garantieleistungen bewirken keine Verlängerung der Garantiezeit. Die Garantie erlischt bei Fremdeingriffen.

5. Instructions for placement

Warning:

Do not open the cleaner during cleaning cycle. Position unit in a well-ventilated area and connect safely to earth with grounding wire (respect regulations concerning explosion-proofness valid in the respective country). Do not install and operate cleaner close to heat sources, open fire, burning cigarettes, etc. The type of cleaning agent (solvent/water) used should be checked with the paint material supplier.

During operation or when opening the device, explosive and combustible alloys may develop. Therefore, the device may only be installed and operated under the strict observation of the ATEX requirements and the valid regulations (e.g. BGI 740).

During the installation of the equipment the trolley for the cleaning agent containers must be clamped to the grounding lines inside the unit.

6. Warranty

During the period of twelve (12) months from the date of original purchase SATA will repair or, at its option, replace the product without charge for parts or labour subject to the following conditions.

The warranty covers the value for production parts or defects in material during the warranty period. The warranty does not include damages caused by improper handling, normal wear and tear, mechanical damages, faulty assembly, improper maintenance, unusual spray material, substitute materials, chemicals such as alkaline solutions and acids, electro-chemical or electric influences, as far as this damage is not the result of any error committed by us. Abrasive spray material such as red lead and liquid grinding material etc. reduce the lifetime of valves, packings, guns and nozzles. Wear and tear damage caused by this are not covered in this warranty.

Or units should be inspected upon delivery by the consumer. Obvious damage must be reported within 14 days of receipt of the unit to the supplier to avoid loss of the right to claim notice of defects. Additional claims such as compensation are excluded. This refers as well to damages caused during meetings, training sessions, or demonstrations. Should the consumer require immediate repair or replacement before a determination of whether the affected unit is covered by the warranty, the repair or replacement will be made and charged at the current prices. If it is determined that the item is covered by the warranty, a credit will be issued for the repair or replacement. Replaced parts become the property of SATA or their distributor.

Notice of defects or other claims do not entitle the consumer to delay or refuse payment. Returned merchandise to SATA must be sent prepaid. All service charges, freight and handling charges are to be paid by the consumer. The charges made will be in accordance with the current existing pricing. Suretyships may not prolong the warranty period. This warranty terminates upon unauthorized interference.

5. Указания по установке

Внимание:

Не открывать устройство в процессе мойки. Устанавливать устройство в хорошо проветриваемом помещении, надежно заземлить с помощью заземляющего кабеля (соблюдать местные предписания по взрывозащите). Не использовать вблизи мощных источников нагрева, открытого огня, горящих сигарет и т. д. Уточнять у поставщика лаков вид чистящего средства (растворитель/вода).

При эксплуатации и открытии устройства могут образовываться взрывчатые, горючие смеси. Установка и эксплуатация машины должны осуществляться в соответствии с требованиями директив ATEX и действующими предписаниями (например, BGI 740).

При установке устройства тележка для емкостей для очистки должна быть соединена с соединительными клеммами с помощью расположенных внутри устройства заземляющих проводов.

6. Условия гарантии

На подобные устройства мы даем гарантию 12 месяцев, начиная со дня продажи конечному потребителю. Гарантия распространяется на детали с производственным браком и дефектами материала, которые обнаружены в гарантийный период. Исключение составляют повреждения, полученные в результате неподходящего или ненадлежащего применения, неправильного монтажа / ремонта силами покупателя или третьих лиц, естественного износа, неправильного обращения или технического обслуживания, использования неподходящих распыляемых материалов, заменителей материалов и химических веществ, таких как щелочи и кислоты, в результате электрохимических или электрических воздействий, если ущерб причинен не по нашей вине.

Абразивные распыляемые материалы, например, свинцовый сурик, дисперсии, глазури, жидкие абразивы или т. п. сокращают срок службы клапанов, набивок, пистолета и форсунок. Настоящая гарантия не распространяется на признаки износа, связанные с данными материалами. После получения устройства следует незамедлительно проверить. Чтобы не потерять права на заявление рекламации, об очевидных дефектах необходимо заявить фирме-поставщику или нам в письменной форме в течение 14 дней после получения устройства.

Прочие требования любого рода, в частности, требования о возмещении ущерба, исключены. Это касается и ущерба, причиненного в ходе консультирования, наладки и демонстрации. Если покупатель требует немедленного ремонта или замены до выяснения, должны ли мы осуществить замену в рамках своих обязательств, поставка с целью замены или ремонт осуществляются за дополнительную плату по цене текущего дня. Если в ходе проверки рекламации выяснится, что имеет место гарантийный случай, покупатель получит компенсацию за ремонт или поставку с целью замены согласно произведенной гарантийной операции. Детали, поставленные в качестве замены, становятся нашей собственностью. Рекламации или прочие претензии не дают права покупателю / заказчику отказаться от оплаты товара или задержать ее. Отправка устройства в наш адрес должна осуществляться без накладных расходов. Мы не можем взять на себя расходы по монтажу (рабочее время и стоимость проезда), а также транспортные издержки и расходы на упаковку. В данном случае действуют наши условия выполнения монтажа. Оказание гарантийных услуг не является основанием для продления срока гарантии. Гарантия теряет силу в случае вмешательства посторонних лиц (не сотрудников SATA).

Achtung!

Bei Verwendung von Löse- und Reinigungsmittel auf der Basis halogenisierter Kohlenwasserstoffe, wie z.B. 1,1,1-Trichloräthan und Methylen-Chlorid können am Aluminiumbecher, Pistole sowie an galvanisierten Teilen chemische Reaktionen auftreten (1,1,1-Trichloräthan mit geringen Mengen Wasser ergibt Salzsäure). Die Teile können dadurch oxydieren, im extremen Fall kann die Reaktion explosionsartig erfolgen. Verwenden Sie darum für Ihre Farbspritzgeräte nur Löse- und Reinigungsmittel, die die obengenannten Bestandteile nicht enthalten. Zur Reinigung auf keinen Fall Säure, Lauge (Basen, Abbeizer etc.) verwenden.

Caution!

When using solvents and cleaning agents based on halogenated hydrocarbons e.g. 1,1,1-trichloroethylene and methylene chloride, chemical reactions can occur on the aluminium cup, gun and on galvanized components (small quantities of water added to 1,1,1-trichloroethylene produce hydrochloric acid). This can cause oxidation of the components; in extreme cases, the reaction can be explosive. Therefore only use solvents and cleaning agents for your paint gun which do not contain the substances named above. You must never use acid, alkaline solutions / lye or stripping agents for cleaning.

Внимание!

В случае применения растворителей и чистящих средств на базе галогенизированных углеводородов, таких как 1,1,1-трихлорэтан и дихлорметан, на алюминиевом бачке, пистолете, а также на деталях с защитным гальваническим покрытием могут возникать химические реакции (при контакте с значительным количеством воды 1,1,1-трихлорэтан дает соляную кислоту). В результате этого детали могут окисляться, в крайнем случае может наблюдаться взрывоопасная реакция. Поэтому используйте для своих краскопультов только те растворители и чистящие средства, которые не содержат вышеперечисленных компонентов. Ни в коем случае не применять для очистки кислоту, щелочь (основания, средства для удаления лакокрасочных покрытий и т. д.).

SATA multi clean 2 Betriebsanleitung / Operating instructions / Руководство по эксплуатации

D: EG Konformitätserklärung

Hersteller:

SATA GmbH & Co. KG
Domertalstrasse 20
D-70806 Kornwestheim

Hiermit erklären wir, dass das nachfolgend genannte Produkt aufgrund seiner Konzeption, Konstruktion und Bauart in der von uns in Verkehr gebrachten Ausführung den grundlegenden Sicherheitsanforderungen der Richtlinie 94/9/EG, EU-Richtlinie 2014/34/EU einschließlich der zum Zeitpunkt der Erklärung geltenden Änderungen entspricht und gemäß EG-Richtlinie 94/9/EG, EU-Richtlinie 2014/34/EU in explosionsgefährdeten Bereichen (ATEX), Anhang X, B eingesetzt werden kann.

Typbezeichnung: SATA multi clean 2
Produktbezeichnung: Zubehör
ATEX Kennzeichnung: II 2 G T4

Einschlägige EG-Richtlinien:

- EG Maschinenrichtlinie 2006/42/EG
- EG-Richtlinie 94/9/EG Geräte und Schutzsysteme zur bestimmungsgemäßen Verwendung in explosionsgefährdeten Bereichen gültig bis 19.04.2016
- EU-Richtlinie 2014/34/EU Geräte und Schutzsysteme zur bestimmungsgemäßen Verwendung in explosionsgefährdeten Bereichen gültig ab 20.04.2016

Angewandte harmonisierte Normen:

- DIN EN 1127-1:2011 „Explosionsschutz Teil 1: Grundlagen und Methodik“
- DIN EN 13463-1:2009 „Nicht-elektrische Geräte für den Einsatz in explosionsgefährdeten Bereichen - Teil 1: Grundlagen und Anforderungen“
- DIN EN ISO 12100:2011; „Sicherheit von Maschinen, Allgemeine Anforderungen“
- DIN EN 1953:2013 „Spritz- und Sprühgeräte für Beschichtungsmaterialien - Sicherheitsanforderungen“

Angewandte nationale Normen:

DIN 31000:2011 „Allgemeine Leitsätze für das sicherheitsgerechte Gestalten technischer Erzeugnisse“

Die gemäß Richtlinie 2014/34/EU Anhang VIII geforderten Unterlagen sind bei benannter Stelle Nummer 0123 mit der Dokumentennummer 70023722 für 10 Jahre hinterlegt.

SATA GmbH & Co. KG
Kornwestheim, 18.01.2016

Albrecht Kruse
Geschäftsführer



II 2 G T4

EN: EC Declaration of Conformity

Manufacturer:

SATA GmbH & Co. KG
Domertalstrasse 20
D-70806 Kornwestheim

We hereby declare that the product named in the following, on the basis of its conception, construction and type of construction in the model we have brought on the market, corresponds to the fundamental safety requirements of the 94/9/EC guideline, EC Directive 2014/34/EC including the changes applicable at the time of this declaration and can be used according to EC-Directive 94/9/EC, EC Directive 2014/34/EC in explosion hazard areas (ATEX), appendix X, B.

Product description: SATA multi clean 2
Type description: Accessories
ATEX classification: II 2 G T4

Corresponding EU directive

- EC machinery directive 2006/42/EC
- EC Directive 94/9/EC Devices and protection systems for intended use in explosion hazard areas, valid until 19.04.2016
- EC Directive 2014/34/EC Devices and protection systems for intended use in explosion hazard areas, valid from 20.04.2016

Applied harmonised norms:

- DIN EN 1127-1:2011 „Explosion protection Part 1: Basics and methodology“
- DIN EN 13463-1:2009 „Non-electronic devices for the use in explosive areas - Part 1: Basics and Requirements“
- DIN EN ISO 12100:2011; „Machine safety, general requirements“
- DIN EN 1953:2013 „Spray application devices for coating materials - safety requirements“

Applied national norms:

- DIN 31000:2011 „General guidelines for the safety-compliant design of technical products“

The documents required according to guideline 2014/34/EC appendix VIII are filed for 10 years in the named location number 0123 with the document number 70023722.

SATA GmbH & Co. KG
Kornwestheim, 18.01.2016

Albrecht Kruse
Geschäftsführer



II 2 G T4

RU: Декларация соответствия стандартам ЕС

Изготовитель:

SATA GmbH & Co. KG
Domertalstrasse 20
D-70806 Kornwestheim

Настоящим мы заявляем, что описанное ниже изделие по своему конструктивному замыслу и исполнению, а также в реализованной нами модели, соответствует основополагающим требованиям безопасности директивы 94/9/ЕС, директивы 2014/34/ЕС, включая действующие на момент составления декларации изменения, и согласно директиве 94/9/ЕС, директиве 2014/34/ЕС может использоваться во взрывоопасной атмосфере (ATEX), приложение X, B.

SATA multi clean 2 Betriebsanleitung / Operating instructions / Руководство по эксплуатации

Наименование изделия: Аксессуары
Наименование типа: SATA multi clean 2
Маркировка ATEX: II 2 G T4

Соответствующие директивы ЕС:

- Директива ЕС по машиностроению 2006/42/ЕС
- Директива ЕС 94/9/ЕС «Оборудование и защитные системы для использования во взрывоопасных средах», срок действия до 19.04.2016
- Директива ЕС 2014/34/ЕС «Оборудование и защитные системы для использования во взрывоопасных средах», срок действия с 20.04.2016

Примененные гармонизированные стандарты:

- DIN EN 1127-1:2011 «Взрывозащита. Часть 1. Основные положения и методика»
- DIN EN 13463-1:2009 "Неэлектрическое оборудование, предназначенное для использования в потенциально взрывчатых атмосферах - часть 1: Основные концепции и требования"
- DIN EN ISO 12100:2011; «Безопасность машин. Общие требования»
- DIN EN 1953:2013 «Оборудование для нанесения покрытий методом распыления и разбрызгивания. Требования безопасности»

Примененные национальные стандарты:

- DIN 31000:2011 «Общие принципы безопасного конструирования технических изделий»

Документация, требуемая согласно Приложению VIII директивы 2014/34/ЕС, будет храниться в течение 10 лет в уполномоченной организации номер 0123 под номером документа 70023722.

70806 Корнвестхайм, 18.01.2016

Albrecht Kruse
Geschäftsführer



II 2 G T4

Pro

Spray
Tool

Michael Kessner
Profispritztechnik
Zum Peckenkamp 13
49328 Melle
Germany

Tel.: +49 (0)5226 984576
Fax: +49 (0)5226 984579
Mobil: +49 (0)160 2229990
E-Mail: kontakt@mksl.de
Internet: www.mksl.de

Planung, Beratung, Service und Ersatzteilversorgung

EAC

SATA

Technische Änderungen vorbehalten
Technical Alterations reserved
Changements techniques réservés

SATA GmbH & Co. KG
Domertalstraße 20
70806 Kornwestheim
Deutschland
Tel. +49 7154 811-0
Fax +49 7154 811-196
E-Mail: info@sata.com
www.sata.com

DW-19273/4032-04